

(状態説明書)

No. 5153	メーカー NISSAN	車名 スカイライン	型式 E-BNR32	形状・ドア数 2D	評価点 R
	初度登録年月 5 / 3 月	排気量 2600 cc	グレード GT-R	2WD	
					内装補助評価 C

車検 R X 年 X 月	シフト F5
走行 171,338 km	
外色 元色 色替 ブラック →	カラーNo. 732
燃料 ガソリン	内装色 G
リサイクル預託金 9,730 円	乗員定数 4 人
	新車整備手帳 (保証書付) 無

※書類と一緒に保管して下さい

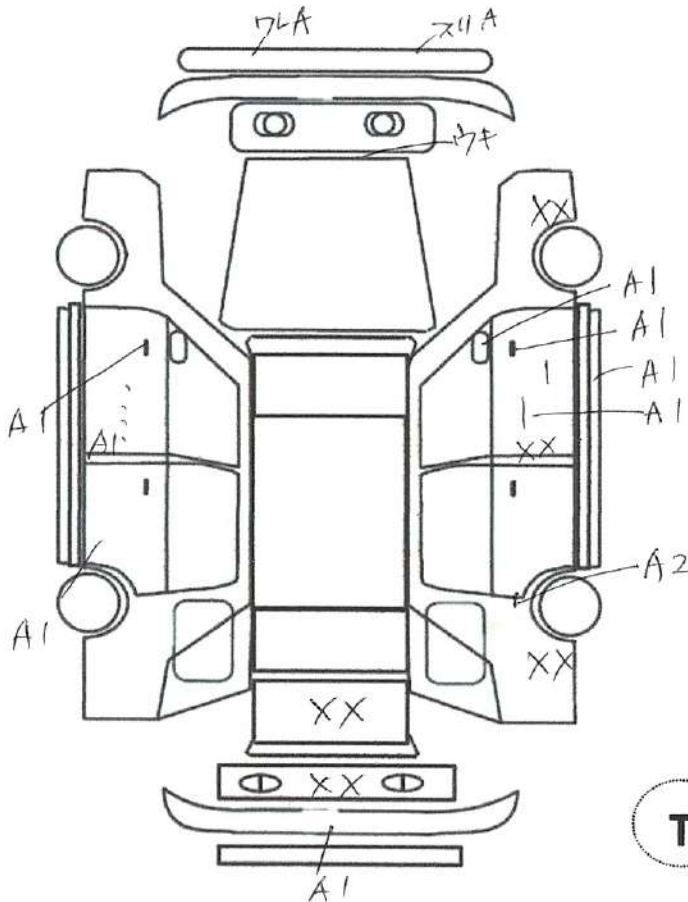

純正品	S R	純AW	P S	P W
	カワ	T V	ナビ	エアB

- ◎カスタム内容
- ・トラスト インタークーラーパイピング
 - ・オーテック塚田 オイルキャッチタンク
 - ・HKS パワーフロー
 - ・社外 イグニッションコイル
 - ・オーテック塚田 チタンマフラー
 - ・HKS EVC 5
 - ・ATS カーボンツインプレートクラッチ
 - ・フロントブレンボ F50 ブレーキ キャリパー 355mmローター
 - ・リア BCNR33用ブレンボ キャリパー 社外ローター
 - ・オーテック塚田 車高調
 - ・社外フロントリップスポイラー
 - ・社外フードトップモール
 - ・社外サイドスポイラー
 - ・RAYS CE28 18インチ
 - ・N1 ヘッドライト
 - ・社外LED テールライト
 - ・レカロ SR3 2脚
 - ・URLTA デジタルタコメーター
 - ・Defi リンクディスプレイ
 - ・トラスト ターボタイマー
 - ・トラスト ブースト計
 - ・社外シフトノブ

- ✓トラスト企画 検査員報告
- 各キズ
 運転席側修復歴有り
 フロアサイドメンバーヘコミ
 サイドステップヒズミ
 右バッフル、インパネヒズミ
 Rパネル、右Rフェンダー、Rフロア一部交換
 A/Cスイッチ移設 A/C不良
 ダッシュ浮き

エンジン型式	RB26DETT
エンジン区分	ターボ
型式指定	6134
類別区分	0015

A	U	B	P	W	S	C	G	X	XX
キズ	凹	傷凹	要塗装	補修後	サビ	腐食	飛石傷	要交換	交換

不具合内容

キズ・ヘコミ・補修箇所	電装系不具合
フロントバンパー、キズ、ワレ有ります。	エアコンスイッチ不良です。
ボンネットキズ、モール浮き有ります。	テールライト、一部LED切れ有ります。
運転席側ミラー、キズ有ります。	
運転席側サイドステップ、ドアハンドルキズ有ります。	
運転席側リアフェンダーキズ有ります。	
ルーフ、キズ、塗装アセ有ります。	
トランク、GTウィング取付穴有ります（蓋あり）	
助手席側ドア、サイドステップ、キズ有ります。	

その他

オススメポイント

ウィンドウモール劣化しています。	高騰を続けるBNR32平成5年式！ブラック！
内装ビス穴有ります。	社外パーツ多数！ATSカーボンツインクラッチ等！
	F50用 プレンゴキャリパー、355mmローター装備！
	RAYS CE28 18インチ！ブロンズカラー装備！
	レカロ SR3 2脚装備！ヤブレ無し！
	オーテック塚田 車高調装備！車高キマってます！
	オーテック塚田チタンマフラー装備！美音です！
	修復歴有りますが、綺麗に治っています！
	チューニングベースに最適なBNR32です！
	サーキット等楽しみたい方是非！！

チェック

社長