

## 業者様専用車両報告書

(状態説明書)

No. <b>5190</b>	メーカー <b>HONDA</b>	車名 <b>インテグラ</b>	型式 <b>GF-DC2 改</b>	形状・ドア数 <b>3D</b>	評価点 <b>3.5</b>
	初度登録年月 <b>H12 / 7 月</b>	排気量 <b>1800 cc</b>	グレード <b>タイプ R</b>	<b>2WD</b>	
					内装補助評価 <b>B</b>

車検 <b>R X</b> 年 <b>X</b> 月		シフト <b>F5</b>	
走行 <b>127,255 km</b> \$			
外色 元色 色替 <b>ブラック →</b>	カラーNo. <b>NH503P</b>	冷房	AC
燃料 <b>ガソリン</b>	内装色 <b>ブラック</b>	新車整備手帳 (保証書付) <b>無</b>	
リサイクル預託金 <b>10,610</b> 円	乗員定数 <b>4</b> 人	※書類と一緒に保管して下さい	

純正品	S R	純AW	P S	P W
	カワ	T V	ナビ	エアB

- ◎カスタム内容
- ・イングス フロントバンパー
  - ・イングス サイドステップ
  - ・イングス リアバンパー
  - ・社外 ワイドフロントフェンダー
  - ・社外 リアウィングステー
  - ・社外 カーボンボンネット
  - ・KOYO アルミラジエター
  - ・社外 オイルクーラー
  - ・社外 エキゾーストマニホールド
  - ・無限 エアクリーナー
  - ・ARC インテークチャンバー
  - ・社外 スポーツ触媒
  - ・社外マフラー
  - ・APEXi パワーFC
  - ・無限 前後タワーバー
  - ・APEXi 車高調
  - ・SPOON ツインブロックキャリパー
  - ・社外 強化クラッチ
  - ・社外 LSD
  - ・無限 240km メーター
  - ・Defi リンクメーター(油圧、水温、油温)
  - ・社外 オイルキャッチタンク
  - ・無限 ペダルカバー

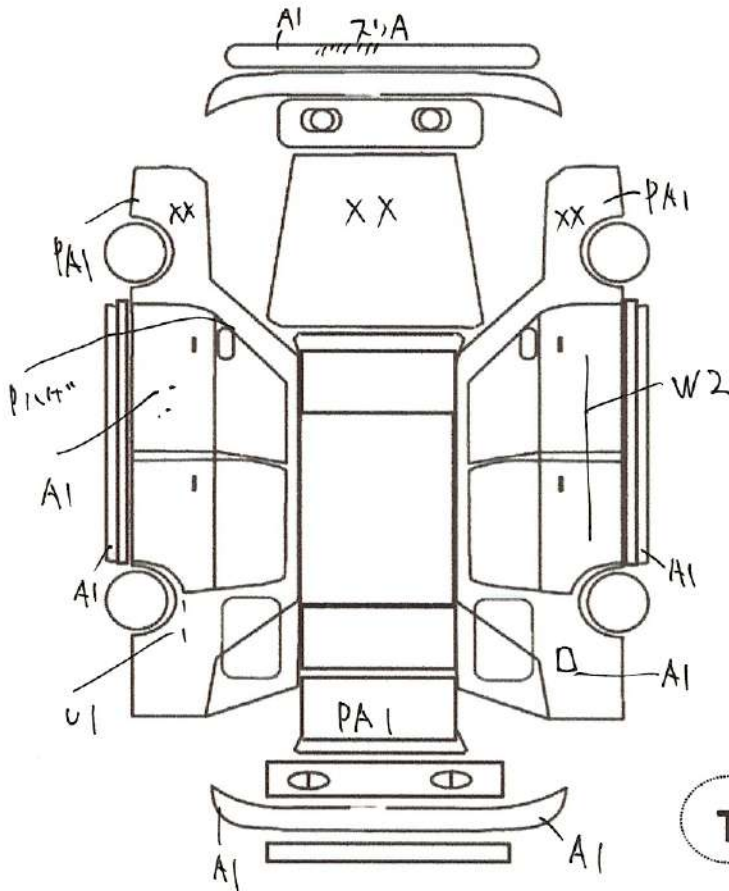

✓トラスト企画 検査員報告

各キズ  
内装ヘタリ ヨゴレ  
Fサポート キズ  
リアフェンダーツメ折り有り  
キロクボ(H18.H23.H25.H27.H30)有り  
メーター交換記録(H14.9 37475km時) 保証有り  
H18.7 エンジンOH記録有り  
ヘッドライト黄ばみ

エンジン型式	B18C
エンジン区分	NA
型式指定	07294
類別区分	0164

A	U	B	P	W	S	C	G	X	XX
キズ	凹	傷凹	要塗装	補修後	サビ	腐食	飛石傷	要交換	交換

不具合内容

キズ・ヘコミ・補修箇所	電装系不具合
フロントバンパー下部擦り傷有ります。	運転席側パワーウィンドー 不良です。
フロントガラス飛び石キズ有ります。	
フロントフェンダー左右塗装ワレ有ります。	
サイドステップ左右ダクト付近塗装ハゲ有ります。	
助手席側ドアキズ有ります。	
助手席側ミラー付近塗装ハゲ有ります。	
トランク塗装アセ有ります。	
運転席側ドア塗装補修有ります。	

その他

オススメポイント

リアハッチダンパーOK!	大人気!平成12年式インテグラ タイプR!!!
カムカバー、スプールバルブオイル漏れほぼ無し!	平成18年7月 エンジンオーバーホール済み!
エアコンOK!	外装イングス製 エアロ3点装備!
	無限エアクリ、前後タワーバー、240kmメーター!
	社外エキマニ、スポーツ触媒、マフラー装備!
	パワーチェック表有り!各記録簿、説明書有り!
	APEXi パワーFCにて制御!エンジン超快調!
	油温、水温対策OK!このままサーキット行けます!
	P1レーシング 16インチホイール装備!
	スプーン製 ツインブロックキャリパー装備!
	Toyoタイヤ プロクセスR1R 225/45/16装備!
	しっかりと手の入った後期DC2!エンジンOH等
	価格も上昇の一途を辿っています!今のうちに!

チェック

社長

5190