



## 業者様専用車両報告書

(状態説明書)

No. <b>5332</b>	メーカー <b>NISSAN</b>	車名 <b>スカイライン</b>	型式 <b>E-HR32改</b>	形状・ドア数 <b>2D</b>	評価点 <b>R</b>
	初度登録年月 <b>1 / 10</b> 月	排気量 <b>2500</b> cc	グレード <b>GTS</b>	<b>2WD</b>	

車検 <b>R</b> 3 年 2 月			シフト <b>F5</b>	
走行 <b>155,221</b> km				
外色 元色 色替 カラー-No.	<b>→ レッド</b>		冷房	<b>AC</b>
燃料 <b>ガソリン</b>	内装色			
リサイクル預託金 <b>7,610</b> 円	乗員定数 <b>4</b> 人	新車整備手帳 (保証書付) <b>無</b>		

※書類と一緒に保管して下さい

純正品	S R	純AW	P S	P W
	カワ	T V	ナビ	エアB
◎カスタム内容 RB25DET換装 オールペイント HKS GT-RSタービン 社外 7点式ロールケージ 社外 前置きインタークーラー トラスト エレメント移動式オイルクーラー 社外 アルミラジエター 汎用オーバーフェンダー アベックス パワーFC 社外 エアクリーナー 加工 ヘッドライト 社外 LEDテール 社外 車高調 社外 スポーツキャタライザー 社外 LSD 下廻り補強バー 切れ角UP 他多数				

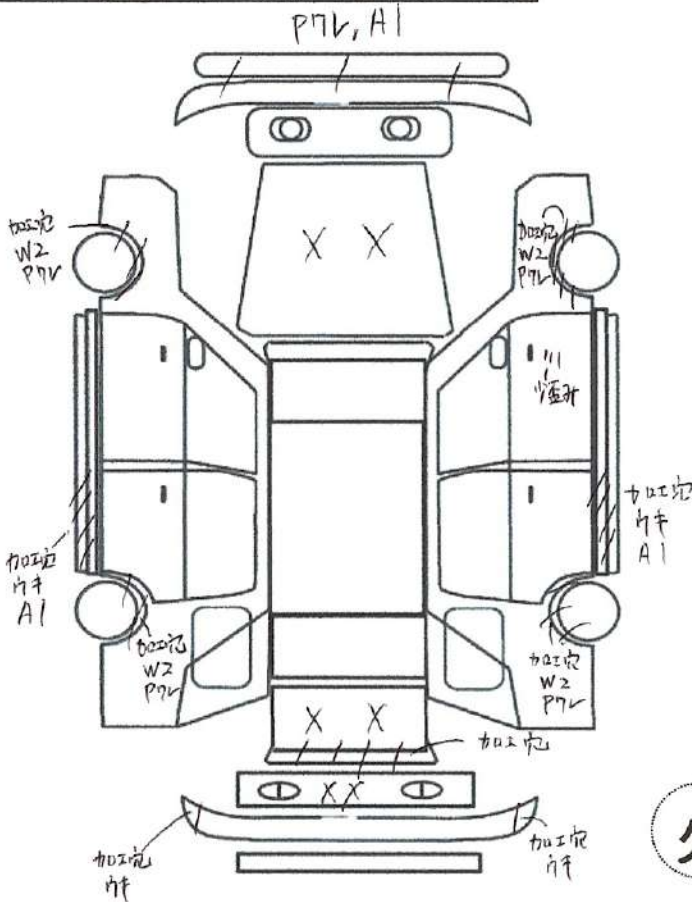

欠  
スベア

✓トラスト企画 検査員報告

ボンネットキャッチに歪み、不良あります。  
 左Fストラット付近に歪みあります。  
 Rバックパネル交換してあります。  
 トランクに加工穴？、修復歴あります。  
 前後フェンダーアーチに加工跡あります。  
 ジャッキアップポイントに潰れあります。  
 下廻りにサビあります。  
 ドアミラー調整不良です。  
 マフラーの揺れあります。  
 切れ角UPによるラックの異音あります。  
 エンジンにぶ水やすい症状あります。  
 オイルプレッシャースイッチ不良です。  
 アイドリングのハンチングあります。  
 改造多数の為現車確認は必ずお願い致します。

エンジン型式	RB25DET
エンジン区分	ターボ
型式指定	06131
類別区分	0126

A	U	B	P	W	S	C	G	X	XX
キ	凹	傷	要	補	サ	腐	飛	要	交
ズ		凹	塗	修	ビ	食	石	交	換
			装	後			傷	換	

不具合内容

キズ・ヘコミ・補修箇所	電装系不具合
左右Rフェンダーに歪み、修復跡あります。	ドアミラー調整不良です。
オーバーフェンダーにキズ、ヒビ割れあります。	運転席側テールに球切れあります。
運転席側ドアに歪みあります。	
内装にキズ、汚れあります。	
各フェンダーアーチ加工、補修跡あります。	
ジャッキアップポイントに潰れあります。	
Fコアサポートにキズあります。	

その他

オススメポイント

バックパネル交換されています。	RB25換装の即ドリ仕様！
ステアリングラックに異音あります。	改造多数！タービン交換車！
ボンネットキャッチ不良あります。	サーキット用にいかがでしょうか？
トランクにサビ穴あります。	
マフラー揺れあります。	
下廻りにサビあります。	
エンジンかぶりやすいです。	
アイドリングのハンチングあります。	

チェック

社長