



トラスト企画

Trust Kikaku

業者様専用車輛報告書

(状態説明書)

No.
5471

メーカー NISSAN	車名 スカイライン	型式 E-BCNR33改	形状・ドア数 2D
初度登録年月 H7 / 6 月	排気量 2,600 cc	グレード GT-R	4WD

評価点 4
内装 補助評価 B

車検 R × 年 × 月	シフト F5
走行 111,114 km \$	
外色 元色 色替 シルバー →	カラーNo. KLO
燃料 ガソリン	内装色 グレー
リサイクル預託金 未預託 円	乗員定数 4 人
	冷房 AAC
	新車整備手帳 (保証書付) 有

※書類と一緒に保管して下さい

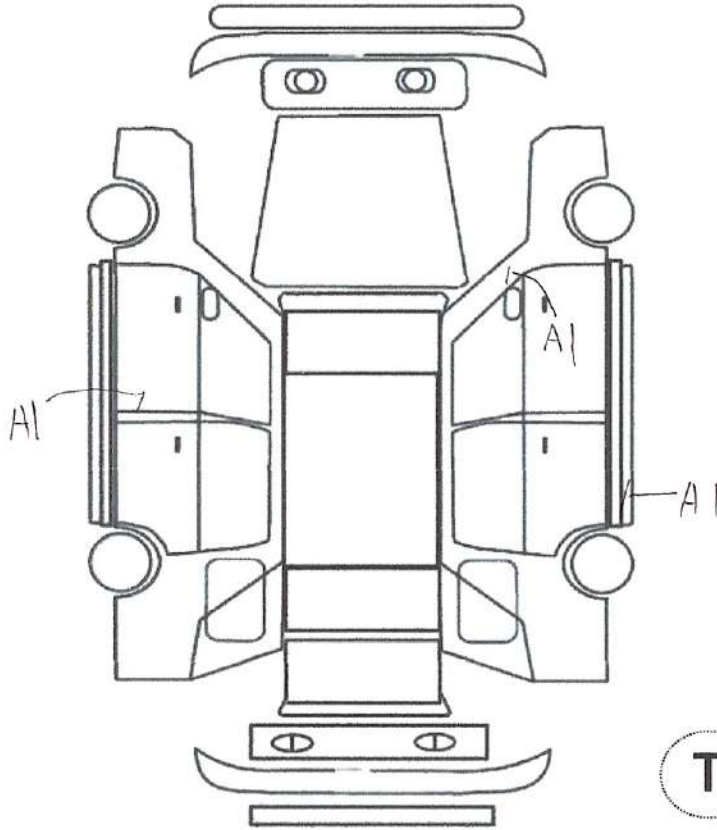

T
スベア

純正 部品	S R カワ	純AW T V	P S ナビ	P W エアB
----------	-----------	------------	-----------	------------

◎カスタム内容 他 別紙記載参照
 ニスモ 320kmホワイトメーター
 ニスモ ホワイトサブメーター
 トラスト プロフェック Bスペック
 ブリッツ ターボタイマー
 テクトム CMX100 水温計
 momo プロトタイプ35パイ ステアリング
 ラフィックス2 クイックリリースボス
 トラスト ブースト計
 トラスト 燃料圧計
 レカロ SR3 チャレンジャー
 ニスモ ジュラコンシフトノブ
 ニスモ フロアマット
 アベックス キャタライザー (書類付き)
 レイズ TE37SL 18インチ
 他 機関系カスタムは別紙記載

✓トラスト企画 検査員報告
 内装汚れ、スレあり
 ヘッドライト黄ばみ
 キロクボ(H10.H12.H14.H16.H18.H20.H22
 H24.H26.H28.H30.R2)あり
 JUNオートパワーチェック表有
 メーター交換(H19 72100km時)

エンジン型式	RB26DETT
エンジン区分	ターボ
型式指定	07824
類別区分	0003

A	U	B	P	W	S	C	G	X	XX
キ	凹	傷	要	補	サ	腐	飛	要	交
ズ		凹	塗	修	ビ	食	石	交	換
			装	後			傷	換	

カスタム内容

外装

ニスモクリアウインカー	エンドレス F6ポッド R4ポッドキャリパー
イーストベアフロントウインカー	ブレーキローター 2P MX72 F355 R332 パイ
ネットワークカーボンリップスポイラー	RAYS TE37SL 18インチ 10.5J +22

駆動系

	ORCツインプレートクラッチ
	レイマックスリビルトクロスミッション

足回り

ZEEL SF 車高調 F14K R12K	HKS 関西リジットミッションカラー
クスコピロテンションロッド	リアデフOH済み トルク7キロ
ニスモスタビライザーFR	ニスモクラッチホース
RH9 ニスモ強化リンクセット	
イケヤフォーミュラアルミリジットカラー	
クスコドラッグロッド	

エンジン

エンジン

N1 リビルトエンジン	ニスモ エアフロメーター
T517Z 10cm タービン	HKS インタークーラータイプR
東名ポンカム260度	HKS インタークーラーパイプ
東名エキマニ、タービンアウトレット	SARD 660cc インジェクター
HKSメタルガスケット1.2mm	トラスト 10段オイルクーラー
JUNオート 強化オイルポンプ	KOYO 銅3層ラジエーター
ニスモ 強化タイミングベルト	JUNオート 現社合わせ ECU書き換え
RH9 強化オルタネーター130A	パワーチェック表有
オーテック塚田オイルキャッチタンク	APEXi ECV
HKSフロントパイプ	
APEXi スポーツ触媒	
HKS スーパーターボマフラー	
トラスト サクションパイプセット	

不具合内容

キズ・ヘコミ・補修箇所	電装系不具合
フロントリップスポイラーすり傷あります。	特にありません。
ヘッドライト黄ばみあります。	
運転席側Aピラー 塗装ハゲあります。	
運転席側サイドステップキズあります。	
助手席側ドア付近キズあります。	

その他

オススメポイント

ハイキャスキャンセル車両。公認取得済み。	北米輸出可！平成7年BCNR33 GT-R！！！！
	カスタムパーツ多数！エンジン596ps実馬力！！
	名門JUN AUTO製作！パワーチェック表有！
	N1エンジンベースのチューニング！エンジン抜群！
	足回りもしっかり強化されています。
	レイマックスリビルトミッション換装！
	ハイキャスレス仕様！公認取得済み！
	外装程度◎！殆どキズありません！
	下回りも錆極少です！ストラットも錆無し！
！	純正ECUベースの現社合わせROMチューン！
	エアコンその他問題なく使用できます！
	エアフロ仕様で街乗りも楽々OK！！
	程度のよいチューニングRを探している方是非！！！！

チェック

社長

5471