

(状態説明書)

No. 2100001	メーカー NISSAN	車名 スカイライン	型式 E-HCR32	形状・ドア数 4D	評価点 3
	初度登録年月 4 / 2 月	排気量 2000 cc	グレード GTS-TタイプM	2WD	

車検 × 年 × 月			シフト F5	
走行 295,864 km				
元色 ブラック →	色替	カラーNo. 732	冷房	AAC
燃料 ガソリン	内装色 グレー		新車整備手帳 (保証書付)	無
リサイクル預託金 9,630 円	乗員定数 5 人	※書類と一緒に保管して下さい		

純正 部品	S R	純AW	P S	P W
	カワ	T V	ナビ	エアB
◎カスタム内容 カロッツェリア オーディオ ワークエモーション T7R 17インチアルミホイール 社外 ドアミラー				

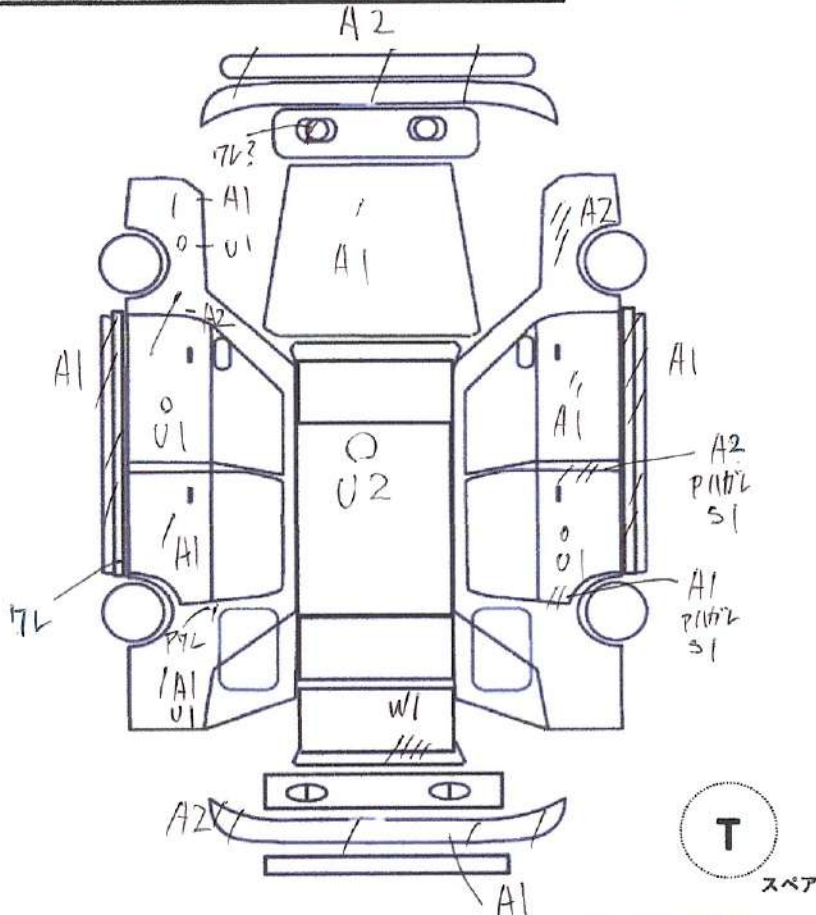

✔トラスト企画 検査員報告

内装にキズ、汚れあります。
下廻りにサビあります。
ジャッキアップポイントに潰れあります。
走行時にサスペンション付近から
軋み音がありました。
ドアミラー調整は手動になります。

エンジン型式	RB20DET
エンジン区分	ターボ
型式指定	06132
類別区分	0354

A	U	B	P	W	S	C	G	X	XX
キ	凹	傷	要	補	サ	腐	飛	要	交
ズ		凹	塗	修	ビ	食	石	交	換
			装	後			傷	換	

不具合内容

キズ・ヘコミ・補修箇所	電装系不具合
フロントバンパーにキズ、擦れあります。	ドアミラー調整は手動になります。
左Fフェンダーにキズ、ヘコミあります。	
左Fドアにキズ、ヘコミあります。	
左Rドアにキズあります。	
左サイドステップにキズ、割れあります。	
左Rフェンダーにキズ、ヘコミ、塗装のヒビ割れあります。	
トランクに補修のような色褪せあります。	
リアバンパーにキズあります。	
右Rドアにヘコミあります。	
右ドア前後にキズあります。	
右Fフェンダーにキズあります。	
ルーフに大きなヘコミあります。	

その他

オススメポイント

下廻りにサビあります。	希少4ドアのHCR32！
ジャッキアップポイントに潰れあります。	純正ターボの5速です！
内装にキズ、汚れあります。	レストアペース等でいかがでしょうか？
モール類にヒビ割れあります。	

チェック

社長

2100001